



westtip supplies



**westtip supplies**  
*-Innovativ innan maritim næring-*

# *DELÅRSRAPPORT*

EID VIDAREGÅANDE SKULE

2014/15

Mentor: Endre Hjelle – Eid VGS  
Ansvarlig lærar: Dag-Ståle Leivdal

# INNHALDSFORTEGNELSE

3. Innlending

4. Produkt

6. Økonomi

8. Bedrifts aktivitetar

9. Organisasjon

10. Samarbeid



# INNLEDNING

## Forretningsidé

Westtip Supplies skal levere innovative og kostnadsreducerende løsninger og kvalitetsprodukt til maritim næring, både lokalt, nasjonalt og internasjonalt. Produkta og løysingane vert kundetilpassa og levert til ein konkurransedyktig pris

## Vår visjon

Vi skal tilrettelegge og gjøre ting enklare og bedre for våre kunder.

## Mål

Westtip Supplies UB har store framtidsplanar. Målet vårt er å levert i frå oss eit produkt som innfrir kundens forventning slik at vi får god omtale frå næringslivet. Noko som gjer at vi lettare kan få kontakt med andre bedrifter og potensielle kundar.

Her er ei lita oversikt på kva målet vårt er før endt skuleår.

Salgs mål	Vi skal ha fått solgt 4 eksemplar før avviklinga av skuleåret.
Mål for overskot	I løpet av denne perioden skal vi ha eit overskot på kr. 60 000,-
Konkurranssmål	Vi ønsker å vere med på å kjempe om tittelen «beste ungdomsbedrift» på NM. I alle fall eit håp om å ta med ein pris heim.
Bedriftsmål	Avhalde styremøte minst 1 gong i månaden



## Produktbeskrivelse

### Formål

Formålet med silkassa er at den skal skilje den døde fisken i frå vatnet når det kjem opp. Ein stor del av det arbeidet til ein røktar går utpå er at dei skal pumpe opp dødfisk frå merdane på lokalitetane. Dei fleste oppdrett har eit liftup-system som pumpar opp fisken ved hjelp av vakum. Dei silkassene som er i bruk idag tar stor plass, lagar mykje sjøsprøyt, er uhygienisk og er vanskelig å handtere. I tillegg må ein bruke eit eige kar som ein kastar den døde fisken ned i. Karet er ganske tungt og er svært vanskelig å handtere med tanke på at dødfisken skal ned i ei dødfiskkvern som står på fôrflåten eller på land. Når ein kjem til handterinaga av dødfisk må ein stå med ei greip og kaste fisken for hand frå karet og ned i kverna. Dette er ein tung og tidtakande prosess.

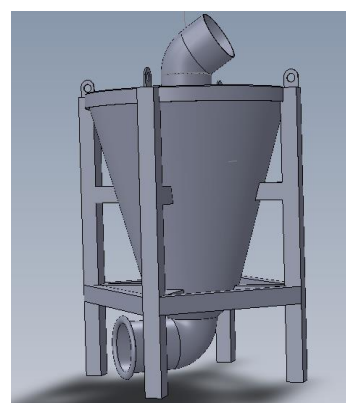

### WS (WestSieve)

Silkassa til Westtip, WestSieve, er eit heilt nytt konsept for fjerning av dødfisk. WestSieve er utforma på den måten at det ikkje er noko sjøsprøyt under pumpinga, og minskar faren for uhyggjene på båten betraktelig. Dermed slepp røktaren og vere i kontakt med dødfisken og han treng ikkje lenger å tenke på sjøsprøyt, i tillegg vil båten vere rein under heile pumpeprosessen. I tillegg er WestSieve forholdsvis liten og veldig enkel å handtere. Den er 1.70m høg og er 1.40m på det breiaste. Det som gjere akkurat denne silkassa unik, er at du har samla dei mange komponentane som var brukt før, til eit såkalla «alt i eit system». Vi har bygd den slik at sjøsprut og store reingjeringsprosessar ikkje lenger er eit tema. Vi har i tillegg ei ny kasse i produksjon, denne er mindre og betre og har eit nytt design, noko so gjere at kassa tar meir i volum. Denne forventar vi å ha klar til levering innan kort tid.

WestSieve er i hovudsak ein heilt tett konstruksjon med eit hol til liftupslangen, som fører vatn og dødfisk inn i silen frå toppen. I botnen er det eit avløp der vatnet blir ført ut ved hjelp av ein slange som er lagt ut i sjøen. Den døde fisken blir liggande igjen inn i sila som står inn i kassa. Innersila er ikkje fast i sjølve kassa, noko som gjer silen utagbar. Under løfteprosessen blir det nytta sertifiserte kjettingar. I botnen av silen har vi ei plattform som innersila står på. Vi har også nokre avstivarar inn i kassa som er plassert slik at når vi tek innersila ned i kassa så glir den ned mot sentrum i kassa, dette gjer WestSieve stabil og veldig sikker under pumpeprosessen.

I botnen på innersila har vi ei luke av plast som gjer det enkelt for røktaren når han skal tømme fisken ned i kverna. Då er det berre å heise silen over kverna, ved hjelp av ei kran, dra ut luka og so fell fisken ned i kverna. Dette gjer arbeidsdagen til den enkelte røktar meir sikker og ikkje minst meir ergonomisk



westtip supplies

med tanke på arbeidsstillingar og tunge løft. Fisken blir kverna opp og blir deretter brukt til f.eks. åte og biodiesel.

## Verdiskapningspotensiale

Operasjonen der WestSieve blir brukt, er ein operasjon som må gjerast iallfall annankvar dag, helst kvar dag, kvar veke, heile året rundt. Etter utprøvinga vi hadde tidlig i mars, rekna vi oss fram til at på ein vanleg dag vil ein spare ei tid heilt opp til 40 min på å pumpe 4 merdar. Dette tilsvarar 280 sparte minutt i veka og heile 243 timar i året. Då vil bedrifta spare ca. kr. 61 000,-. Det vil seie at silkassa vår blir inntent på ca. ½ år. Dette er rekna ut i frå ein røktar som tenar 250,- kr pr. time. På 10 år har dei spart opptil 608 000,- kr. Visst kvart lakseoppdrett har 4 lokalitetar med 4 av Westtip sine silkasser vil dei på 10 år spare rundt 2,5 millionar kroner på bare å pumpe 4 merdar på alle lokalitetane. Dette seier litt om kor mykje kunden kan spare ved hjelp av WestSieve.

## Dødfisk-App

Vi er og under utvikling av ein app som ein skal bruke som hjelpemiddel under pumpinga, det er viktig at alle lakseoppdrett teller antall fisk som døyr. Grunnen til at det er viktig å føre inn antall død fisk er at ein skal ha ein viss kontroll over kor mange fisk som er igjen i merdane. Den daglege løysinga er at ein teller fisken for hand og skriver antall døde fisk på ein lapp. Etter alle merdane er pumpa og fisken er komen i kverna, må ein opp på kontoret og skrivast inn på ei datamaskin. Dette er veldig tungvindt, så vi held på og utvikle ein app so røktaren kan logge seg inn på den bedrifta han jobbar på f.eks. K. Strømmen lakseoppdrett AS. Han vil då få opp ei oversikt over alle lokalitetane til bedrifta, han trykker på den lokaliteten han skal pumpe på og så veler han kva slags merd han er på. Han pumpar merden og etter kvart so fisken kjem ned i silkassa trykkjer han på kva fisk som kjem ned i kassa. Sidan det blir brukt reinskefisk i merdane som Bergylte og Rognkjeks blir det sett opp ein knapp for alle typar fisk som skal dokumenterast. Når han er ferdig å pumpe har han for eksempel fått 38 laks, 50 bergylte og 24 rognkjeks. Han trykker på ein knapp der han sender resultatet av pumpinga til ei datamaskin der antall dødfisk blir lagra i eit eige system. Så kan han gå vidare til neste merd og sleppe og tenke på kor mange som hadde døydd i den førre merden.



# Økonomi

## **Inntekter**

Vi har ein samla driftsinntekt på 28.100 kroner. 15.000 kroner er salsinntekter frå prototypen av sil kassa. 9.000kroner er frå 2 småjobber vi har gjort isamband med familier i bedrifta. 2.000kroner er pengepremier frå konkurranser vi har deltatt i. 1.500kroner er frå gavekort frå sparebanken vest får å ha startet konto med dei.

## **Kostnader**

Summen av driftskostnader er 19.857kroner. 14.570 av desse er materialkostnadar. 6.838 kroner av desse er utgifter i samband med bedriftskle med logo. 250kroner er reisekostnader og 22kroner er avgifter i forhold til banken.

## **Kundefordringar**

Vi har uteståande kundefordringar på ein sum av 25.000 kroner. Dette er inntekter i forbindelse med produksjon av ein sil kasse. Desse pengane forventar vi innan kort tid. Gjeld bedrifta skyldar er 15.000 kroner til Nomek som har hjelpt oss med å produsere sil kassa. Desse får vi betalt når vi har fått pengar av K. Strømmen.

## **Bank og kasse**

Per dags dato har vi 6.920kroner på bankkontoen og 0 kroner i kassa.

## **Egenkapital**

Hver enkelt i bedrifta kjøpte kvar sin andel ved oppstart, som utgjordeein sum på 100 norske kroner på kvar. Dette ga oss ein egenkapital på 600 kroner.

## **Disse summene gjelder per dags dato 19.03.15**



## Resultat-regnskap

	note	2015
<b>Driftsinntekter og driftskostnader</b>		
Salgsinntekter	.1.1	24 000,00
annen driftsinntekter	.1.2	4 100,00
sum driftsinntekter	.1.3	28 100,00
Varekostnader	.2.1	14 570,00
annen driftskostnader	.2.2	5 287,00
sum driftskostnader	.2.3	19 857,00
Driftsresultat	.2.4	6 920,00
<b>Finansinntekter og finanskostnader</b>		
resultat før skattekostnad	.3.1	6 920,00
odinært resultat	.3.2	6 920,00
<b>Ekstraordinære inntekter og kostnader</b>		
Årsoverskudd (årsunderskudd)	.4.1	6 920,00
avsatt til anna egenkapital	.5.1	6 920,00
sum overføringar	.5.2	6 920,00

## Balanse

	note	2015
<b>Eiendelar</b>		
Anleggsmidler		
Imaterielle midler		
Varige driftsmidler		
Finansielle driftsmidler		
Omløpsmidler		
<b>Fordringar</b>		
kundefordingar	.6.1	25 000,00
sum fordringar	.6.2	25 000,00
<b>Invensteringer</b>		
sum eiendelar	.7.1	25 000,00
<b>Eigenkapital og gjeld</b>		
<b>Innskudd eigenkapital</b>		
annen innskudd eigenkapital	.8.1	600,00
sum innskudd eigenkapital	.8.2	600,00
opptjent eigenkapital		
annen eigenkapital	.9.1	6 320,00
sum opptjent eigenkapital	.9.2	6 320,00
Sum eigenkapital	.10.1	6 920,00
<b>Gjeld</b>		
avsettjing får forpliktelser		
annen langsiktig gjeld		
kortsiktig gjeld		
leverandørgjeld	.11.1	15 000,00
sum kortsiktig gjeld	.11.2	15 000,00
sum gjeld	.11.3	15 000,00
sum eigenkapital og gjeld	.12.1	21 920,00

## Bedrifts aktivitetar

I starten av bedrifta valde vi å gjere nokre oppdrag, slik at vi fekk kapital til å starte produksjonen av Silkassene.

Her er våre oppdrag:

### Opera Nordfjord

Vi har laga kulissar og utstyr til Opera Nordfjord, som er 1av2 opera i Norge.

### Tandemsykkel

Her er ein type tandemsykkel som vi designa.

### Materialavskillar

Skreddarsydd materialavskillar til Eid Vidaregåande

### Landgangsfeste

Dette er eit solid landgangsfeste til ei flytekai i Rugsund. Den skal tåle sterk straum, store bølger og kraftig uvêr.

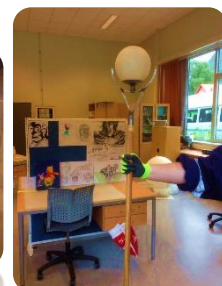





## ORGANISASJON



### **Daglig leder**

Styremedlem

Sindre S. Kolseth

97188912

sindre\_kolseth@hotmail.com

Styrke: Ansvarsfull, målretta og engasjert gut som er flink til motivere andre



### **Økonomiansvarlig**

Styremedlem

Adrian Haavik

99232026

adrhaavik@hotmail.com

Styrke: Strukturert og pliktoppfyllande gut som er god med tall



### **Markedføringsansvarlig**

Styremedlem

Håvard A. Hunvik

91378283

havardhunvik@hotmail.com

Styrke: Engasjert, pålitelig og har god erfaring innan bransjen

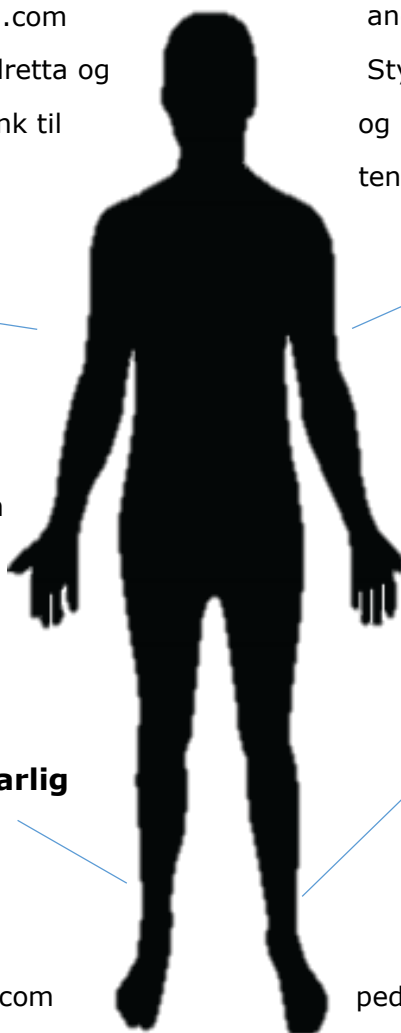

### **Personalansvarlig**

Styreleder

André S. Egeberg

94871059

andre-story98@hotmail.com  
Styrke: Utadvendt, engasjert og motivert gut som likar å tenke nytt



### **HMS-ansvarlig**

Styremedlem

Karl-Ulrik F. Nord

48114176

karl\_ulrik@hotmail.com

Styrke: Praktiker, nevenyttig og har god innsikt innanfor HMS



### **IKT-ansvarlig**

Styremedlem

Peder M. Liseth

46906096

peder.liseth@yahoo.no  
Styrke: Utadvendt, kreativ og har god innsikt innanfor data



## Samarbeid

### Mentor

Vår mentor, Endre Hjelle er verkstads lærar på Eid vidaregåande skule, han er utdanna sveisar og han har svært høg kompetanse innan sveising. Vår mentor har gitt oss god og ikkje minst veldig lærerik hjelp. Han har vært veldig støttande og har tru på at Westtip Supplies UB kjem til å nå langt i framtida. Han har hjelpt oss å levere sikre produkt med topp kvalitet til våre kundar. Han har og mange kjenningar ut i nærmiljøet som vi har kome i kontakt med hjelp av han. Dette har gjort at Westtip Supplies UB har skaffa gode kontaktar og at vi klarar og levere produkt med særstikk sikker og god kvalitet. Han har og lagt ned mykje arbeid og tid for å tilrettelegge og veilede oss, sånn vi skal bli så profesjonelle som overhovudet mogleg.

### Næringsliv og Nettverk

Vi nyttar lokale bedrifter når vi skal bestille materiale vi treng til å gjere oppdraga våre. Dette gjere vi bevisst fordi vi har lyst å skape eit godt lokalt nettverk med andre bedrifter som kan være med å styrke Westtip Supplies UB og få nokre gode samarbeidspartnarar som vi kan være trygge på. Vi vil og styrke og støtte det lokale Næringslivet slik at både vi og dei lokale bedriftene skal vekse og få ei berekraftig framtid.

Vi har skapt eit nettverk mellom Nomek AS i Stryn, der dei skreddarsyr alt av material som vi bestillar. Vi har eit tett samarbeid med dei når det kjem til silkassa, der dei lagar alle delane vi treng til å få sette i hop silkassa. Vi treng ei slik bedrift fordi vi vil være på topp når det gjelder å selje kvalitetsprodukt så raskt som moglig. Vi har no i seinare tid inngått ei avtale der Nomek skal lage heile silkassa for oss. Dette er fordi vi ikkje har kapasitet til å gjere dette sjølve i det lange løp. Det er utrolig positivt både for Westtip og Nomek at dei får gjere alt av montering av silkassa.

Grunnen til det er at vi i Westtip kan tenkje meir på å oppretthalde



westtip supplies

utviklingsprosessen til silkassa, utvikle nye innovative produkt, skaffe nye kundar og utvide vårt lokale nettverk. Nomek har då alt av utstyr, effektive arbeidarar og stor kapasitet til å utføre arbeidet. dei får og eit sikkert å stabilt inntekts grunnlag ved masseproduksjon av våre produkt.

Vi har og eit godt samarbeid med K. Strømmen Lakseoppdrett AS, som lar oss få prøve ut våre produkt på lokalitetane. Dette gjere at vi kan selje gode produkt som er prøvd ut og vi veit fungerer. Dei er og ein god sponsor som gav oss økonomisk støtte til å produsere vår første Silkasse. Per dags dato har vi solgt 2 silkasser til K. Strømmen. Vi er under forhandlingar om å få selje 2 nye silkasser til dei, sånn dei har ei Silkasse på kvar lokalitet i bedrifta.

## Læringseffekt

Vi har fått eit godt utgangspunkt som har hjelpt oss til å lykkast slik vi har gjort, denne bedrifta har gjort oss meir erfarne når det gjelder å jobbe under press, og at andre har høge forventningar til deg. Vi har fått mykje læring i korleis det er å styre ei bedrift og korleis ein skal handtere ulike problemstillingar, økonomi og arbeidsfordelingar. Ikkje minst har vi lært mykje om å bli effektive og systematiske.